

Luminaire encastré**CONFORMITES REGLEMENTAIRES :** CONFORMITY STANDARDS

- **Marquage CE** suivant les dispositions de la directive 89/336/CEE "Compatibilité Electromagnétique" et aux dispositions de la directive 2006/95/CE "Basse tension".
- CE Marking according to the conditions of the directives 89/336/CEE "Electromagnetic Compatibility" and 2006/95/CE "low voltage".

RECOMMANDATIONS SECURITAIRES POUR L'UTILISATION : SAFETY INSTRUCTIONS OF USE

- Avant toute intervention avec retrait des protections de l'appareil, **s'assurer que le matériel est hors tension**.
- S'assurer que le support et les fixations sont adaptés pour l'utilisation du produit.
- Réaliser le raccordement électrique selon la norme IEC 60 364 et NF C 15100.
- **Suivre les instructions de montage, d'utilisation et de maintenance** afin de correspondre aux exigences du marquage CE. **Le marquage CE** n'engage que le produit originellement livré par le fabricant. **Toutes manipulations** ne respectant pas les procédures identifiées dans cette notice ou **tous types de modifications** effectués par un personnel non habilité, remettent en cause l'engagement du marquage CE. Dans ces conditions, le fabricant **réfute toute responsabilité** sur les conséquences engendrées par ces interventions et **ne peut être tenu responsable** des non conformités au marquage.
- Make sure the fitting is disconnected
- Make sure that the support fits with the fitting (ceiling, threaded rods...)
- Make the connecting according to standard IEC 60.364 and NF C 15100.
- Respect the instructions of mounting, of use and maintenance in order to fit with the requirements of CE marking. CE Marking engages only the product originally delivered by the manufacturer. Any handling that do not followed procedures, or any modification not done by someone not allowed will cancel the CE marking. Subsequently, the manufacturer will not be responsible of any damages caused by the fitting, and can not be responsible of a non conformity regarding the marking.

INSTRUCTIONS DE MONTAGE : INSTALLATION INSTRUCTIONS

Le montage et le branchement du luminaire doivent être effectués par des personnes qualifiées

- Pour des luminaires interconnectés, limitez le courant maximal d'utilisation à 15A

- **Outillage nécessaire** : Petit outillage d'électricien

Voir schémas de montage page suivante.

The installation and connection of the fitting must be carried out by qualified people

- For the inter-connected fitting the maximum current is 15A

- Necessary tools: Electrician usual tools

See assembly drawings following page.

INSTRUCTIONS D'UTILISATION : INSTRUCTIONS OF USE:

- Ne pas toucher la lampe ou le verre de protection... lorsque l'appareil est en fonctionnement ou vient juste d'être éteint (risque de brûlure)
- **Ne pas utiliser de matériel ou accessoire** non compatible avec l'appareil (s'adresser au fabricant en cas de doute).
- **Ne pas utiliser l'appareil sans les protections** mécaniques, électriques (capot, verre de protection...).
- Cet appareil convient pour une utilisation en intérieure et pour une température ambiante de 23°C.
- S'il s'agit d'un appareil d'un appareil gradable à lampe(s) fluorescente(s), nous recommandons de laisser fonctionner les lampes environ 100 heures à 100%.
- Do not touch the lamp or glass of protection... when the fitting is under operation or has just been disconnected (risk of burn)
- Do not use any accessory or material not compatible with the fitting (if any doubt, please contact manufacturer).
- Do not use the fitting without mechanical and electric protections (caps, covers, protection glass...).
- This fitting is suitable for a interior use of 23°C
- In case of dimmable lighting fixture, we suggest to operate lamp at 100% during about 100 h

INSTRUCTIONS DE MAINTENANCE : MAINTENANCE INSTRUCTIONS:

Pour toute opération de maintenance, s'assurer que le produit est hors tension

- **Outillage nécessaire** : Petit outillage d'électricien
- **Lampes et Starters éventuels** :
 - Il est préférable de remplacer systématiquement toutes les sources lorsqu'environ 10% des lampes sont en fin de vie.
 - Utiliser les lampes adéquats (contacter le fabricant de l'appareil en cas de doute).
- **Nettoyage** :
 - Utilisation d'un chiffon doux.
 - Tous les produits de nettoyage (désinfectant, détergent, etc...) peuvent être utilisés à condition qu'ils ne contiennent pas d'éléments abrasifs.
 - Ne pas utiliser de solvants ou de produits pétroliers.
 - remarque : pour conserver toute l'efficacité lumineuse de l'appareils, il est nécessaire de nettoyer les composants optiques (réflecteurs, vasques...) régulièrement et lors de chaque changement de lampes.

Before any action, ensure the fitting is disconnected

- Tools necessary: Electrician usual tools
- Lamp and Starter:
 - Replace all the sources when approximately 10% of lamps are at the end of the lifetime.

- Cleaning:

- Use the adequate lamps and starters (if any doubt please contact manufacturer).
- Use of a soft rag.
- Possibility of using cleaning products without any abrasive composition (disinfecting, detergent, etc...)
- Do not use solvents or petroleum products.
- note: we advise to clean reflectors, louvers, diffusers when the lamp is changed in order to keep constant lighting output.



INSTALLATION DANS UN MUR :

- RACCORDER LE BORNIER AU RESEAU ELECTRIQUE
- PIVOTER LES 4 RESSORTS, POINTE VERS LE MUR
- GLISSER CES RESSORTS DANS LA DECOUPE PREVUE
- INSERER LE LUMINAIRE DANS LA DECOUPE, LES RESSORTS SE METTENT EN CONTRAINTE
- CONNECTER LA MISE A LA TERRE DU REFLECTEUR
- MISE EN PLACE DU REFLECTEUR : GLISSER LE REFLECTEUR DERRIERE LE VERRE SUIVANT ①
- PUIS APPLIQUER UNE LEGERE PRESSION SUIVANT ② POUR CLIPPER LE REFLECTEUR

DEMONTAGE DU REFLECTEUR :

- POUSSER LEGEREMENT SUR LE REFLECTEUR SUIVANT ②
- GLISSER LA POINTE D'UN OUTIL SUR LE HAUT DU REFLECTEUR, AFIN DE LE SORTIR DE SON LOGEMENT,

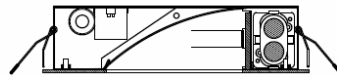
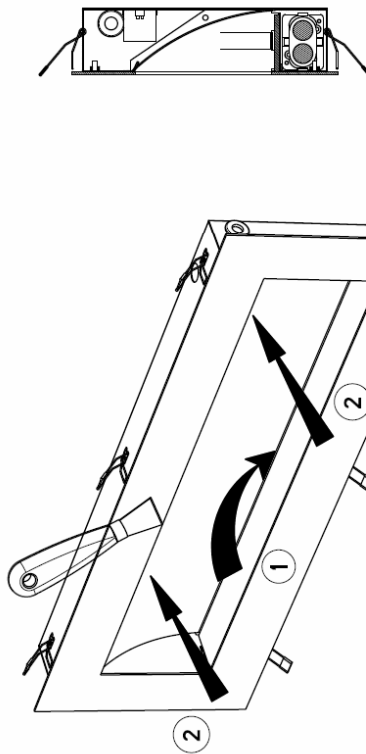

MISE A LA TERRE DU REFLECTEUR

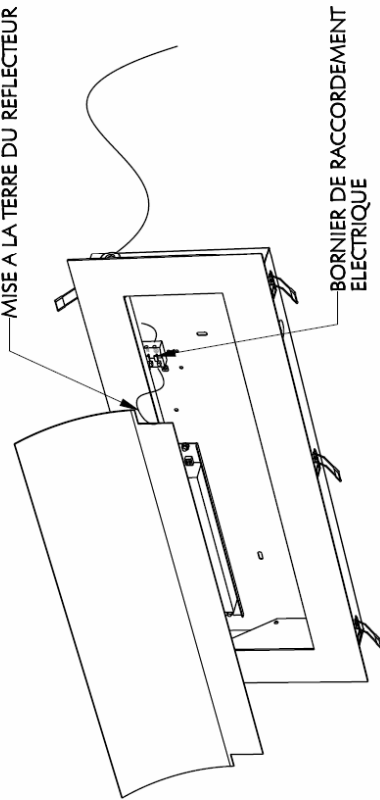

BORNIER DE RACCORDEMENT
ELECTRIQUE

- RELAMPING :
- METTRE LE LUMINAIRE HORS TENSION ET ATTENDRE 15/30MIN.
 - UNE FOIS LE VERRE A TEMPERATURE AMBIANTE,
 - POUSSER SUR LES RESSORTS DE FIXATION DU VERRE SUIVANT ①
 - OTER LE VERRE DE SON LOGEMENT SUIVANT ②
 - REMPLACER LA LAMPE,
 - REPLACER LE VERRE COMME A L'ORIGINE.

